

### Счетчики моточасов «Мореман»

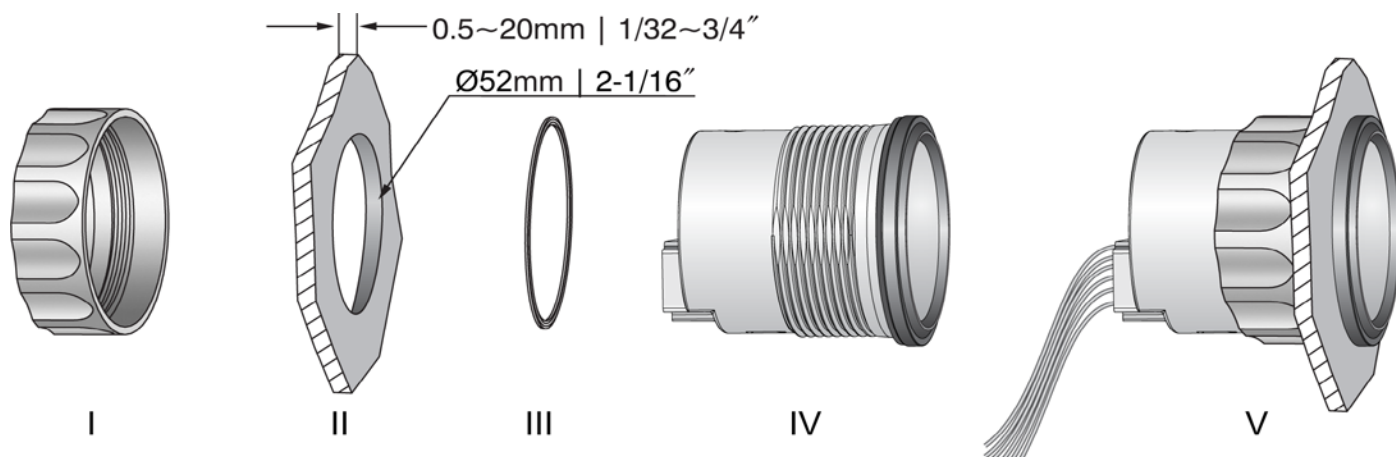

- 1) Просверлите отверстие (II) диаметром 52 мм в месте установки прибора. Убедитесь, что пространства под плоскостью установки достаточно для размещения корпуса прибора и подключаемых к нему кабелей.
- 2) Установите уплотнительное кольцо (III) на корпус прибора и установите прибор (IV) в отверстие, закрепив его резьбовой гайкой (I).

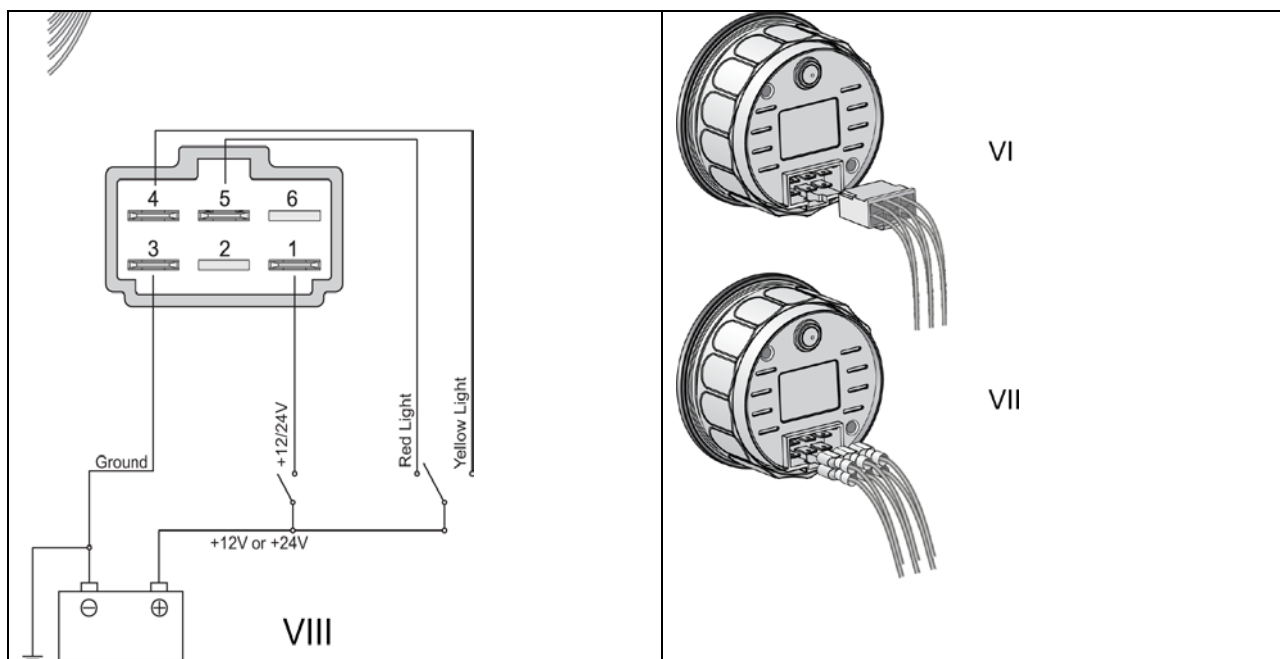

- 3) Подключите кабели в соответствии со схемой VIII, где Ground – масса (минусовой провод), Red light – подсветка шкалы красного цвета (положительное питание 12/24 В на клемму 5, Yellow light – подсветка шкалы желтого цвета (положительное питание 12/24 В на клемму 4), для возможности отключения подсветки добавьте в цепь выключатель. Питание прибора универсальное (+10-32В) и оно подается на клемму 1. Внимание! Неправильное подключение питания может вывести прибор из строя!
- 4) Размеры клемм для подключения 6,3x0,8 мм. Клеммы VII приобретаются самостоятельно. Во избежание короткого замыкания используйте только изолированные клеммы! Вы также можете приобрести и использовать для подключения готовую клеммную колодку VI – обратитесь к продавцу прибора.

- 5) Прибор начинает работу при подаче питания. Отсчет производится каждые 6 минут. Чтобы отсчет моточасов не начинался всякий раз при включении зажигания, можно подключить питание прибора, к примеру, к датчику давления масла – в этом случае отсчет моточасов будет производиться только во время работы двигателя.